



Manual de Usuario
Módulo de Relé Auxiliar 12v
Luz de Baliza



+56 232 75 6020

+56 232 75 6025

www.veloti.cl 

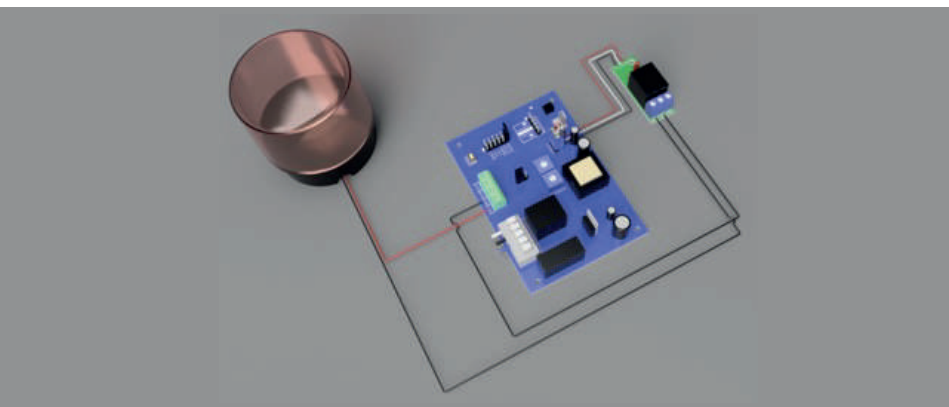

Felicitaciones!

Usted acaba de adquirir un MODULO DE RELE AUXILIAR Veloti®. Este manual le ayudará al técnico autorizado a realizar una instalación adecuada, además de una mantención preventiva o reparar el equipo.

Este manual contiene las características y detalles de instalación del Módulo de Relé Auxiliar con la Central Flex (Azul) de los motores Veloti SPEED 500, 700, 1200 y Titan 1500, pero es necesario tener conocimientos básicos en electrónica o electricidad para la correcta instalación o mantención del equipo.

TÉCNICOS AUTORIZADOS

En caso de duda o alguna anomalía, póngase en contacto con un técnico autorizado y muéstrele este manual.



1

Características Técnicas Módulo Relé 12v DC de una vía.

Módulo Relé para conmutación de cargas de potencia. Voltaje de control de 12VDC. Contactos de relé diseñados para conmutar hasta 10 A 120 VAC - 7 A 240VAC.

Con este Módulo Ud. Puede conectar y controlar desde la Central Flex, una luz de Baliza.

2

Proceso de Instalación.

Para asegurar el correcto funcionamiento e interacción entre el portón y el Módulo Relé se deben seguir los siguientes pasos:

a) Si va a instalar una Luz de Baliza de 12 VDC con el Módulo Relé de una vía en la Central Flex (Azul) de su accionador de Portón Veloti, la conexión debe realizarse como se muestra en la fig. 1.

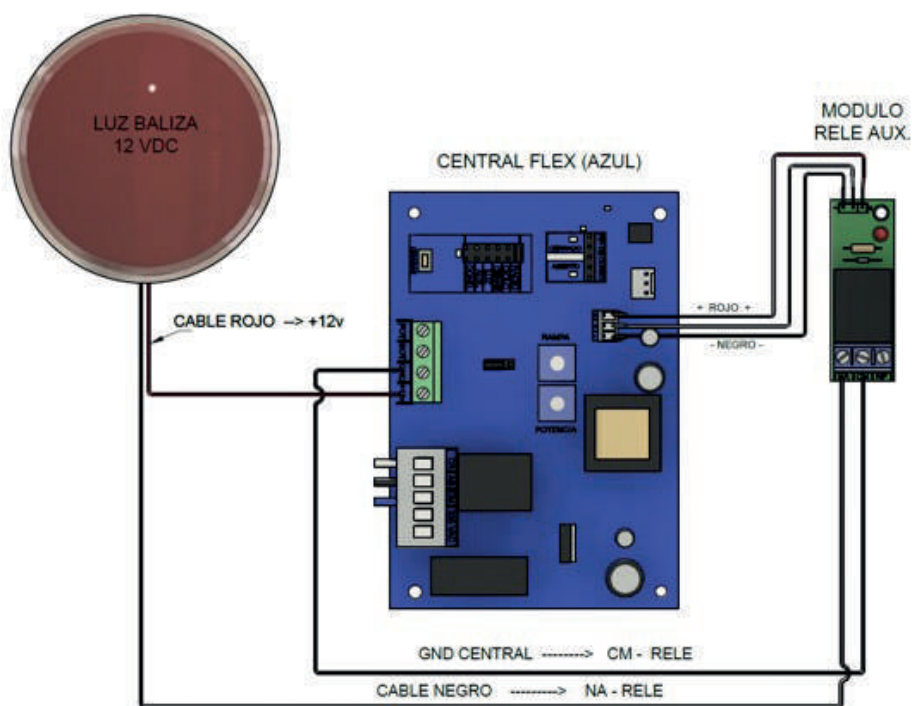

fig. 1

Asegúrese de conectar el cable de neutro de la Baliza a las salidas del relé NA y CM, y verifique la polaridad en la conexión del terminal del cable del Módulo relé y el punto señalado en la Central Flex como "RELE AUX": El cable rojo debe estar conectado en el pin marcado con +.

b) Una vez hechas las conexiones correspondientes se debe programar la señal de salida auxiliar y el tiempo de control de apagado de la luz en la Central Flex con el siguiente procedimiento:

1. Con la Central Flex energizada, coloque el Jumper **J1** en posición **E** (AUX) en la central Fig.2 y luego pulse el botón de programación **CHI** TRES (3) veces para programar el control de Baliza.
2. El LED L1 parpadeará una vez confirmado la programación.
3. Coloque luego el jumper **J1** en la posición **D** (LUZ) en la central Fig. 3 y presione el botón de programación **CHI**, el número de veces correspondiente al tiempo deseado, cada vez que apriete el botón es igual a 1 minuto(máximo 255 minutos).

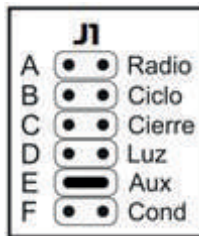

fig. 2

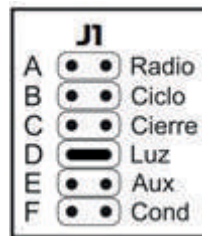

fig. 3

Ya su conexión está lista, compruebe el correcto funcionamiento una vez totalmente programada la Central Flex. La luz de baliza deberá entrar en funcionamiento cada vez que Ud. Pulse el control remoto y comience el ciclo de apertura y cierre del portón, luego de cerrado en el tiempo programado deberá apagar la luz de baliza también.

Las instalaciones realizadas con Instaladores Autorizados, durante los primeros 3 meses de la garantía de instalación, no tendrá que pagar por concepto de visitas a terreno (cuando el problema esté cubierto por la garantía).

El Servicio de instalación Autorizado es un servicio prestado por empresas externas que cuentan con total conocimiento y respaldo técnico necesario para una correcta instalación.



**INSTALADORES
AUTORIZADOS**

TÉCNICOS AUTORIZADOS

En caso de duda o alguna anomalía,
póngase en contacto con un técnico
autorizado y muéstrele este manual.



**Gane tiempo, tranquilidad y seguridad instalando
con Servicios Autorizados.**

**Evite gastos innecesarios,
no asuma riesgos por problemas ocasionados
por mala instalación o mala manipulación de su equipo.
Esto puede ocasionar la pérdida total de la garantía.**